

Крепежные приспособления
BMS CCJ-M-D12-B-01
Код заказа: BAM024R

BALLUFF

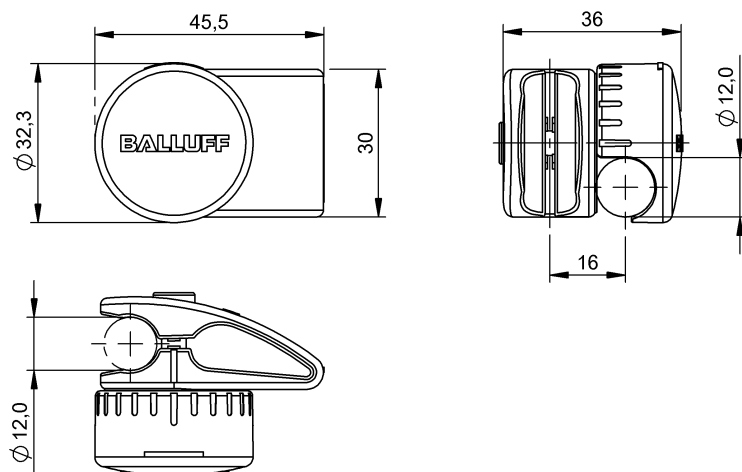

Basic features

Комплект поставки	сочленение Винт ISO 4762-M5x25
Применение	для монтажных систем BMS для крепления штанг $\varnothing 12$ мм
Принцип действия	Монтажная система
Форма	сочленение

Material

Защита поверхности	хромированный матовый
Материал корпуса	цинк, Литые под давлением, хромированный матовый

Mechanical data

Вес	140.00 g
Крепление	Винты, клеммы
Момент затяжки зажимного винта	5 Nm
Размеры	45.5 x 36 x 30 mm